

	Dimensionsområde	PN	Temperaturområde	Material
AT 2662FE	DN 50-1200	10/40	-10 °C till 130 °C	Brons
AT 2672FE	DN 50-1200	10/40	-10 °C till 130 °C	Stål
AT 2674F	DN 50-1200	10/40	-10 °C till 450 °C	Stål
AT 2682F	DN 50-1200	10/40	-200 °C till 400 °C	Rostfritt stål
AT 2692F	DN 50-1200	10/40	-200 °C till 400 °C	Rostfritt syrafast stål

Användningsområde

Klaffbackventil för i huvudsak följande applikationer och media:

AT 2662FE	varmt/kallt vatten och havsvatten
AT 2672FE	värme/hetvatten, kylsystem med etylen-propylenglykol
AT 2674F	hetvatten från 130°C och ånga
AT 2682F	korrosiva vätskor och gaser, ånga och olja
AT 2692F	högkorrosiva vätskor och gaser

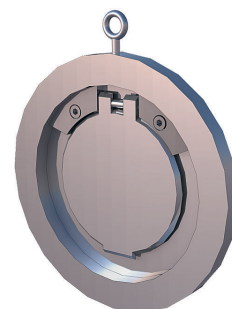

Klaffbackventiler rekommenderas ej för flöden med hög pulseringsfrekvens, t.ex. i samband med kolv pump eller kolvkompressor.

AMA-text

PSE.31 Backventiler i vätskesystem

Klaffbackventil AT26..., DN..., PN..., fjäderbelastad. Med hus av ..., klaff av ... samt tätning av För inspänning mellan flänsar.

Kvalitetssäkring

Provning sker enligt EN12266. Intyg enligt EN 10204, 2.2 och 3.1. Intyg av de flesta klassningssällskapen. Typ av önskat intyg anges vid beställning.

CE-märkning

Ventilerna uppfyller kraven i AFS 2016:1, direktivet för tryckbärande anordningar enligt följande (endast högsta nivå anges):

Figur nr.	Dimension	Kategori							
		8S		I		II		III	
		Fluidgrupp							
		1	2	1	2	1	2	1	2
AT 2662	DN 65-200			X	X				
AT 2662	DN 250-300					X	X		
AT 2662	DN 350-600							X	X
AT 2672	DN 50-100					X	X		
AT 2674	DN 50-100					X	X		
AT 2682	DN 50-100					X	X		
AT 2692	DN 50-100					X	X		
AT 2672	DN 125-600							X	X
AT 2674	DN 125-600							X	X
AT 2682	DN 125-600							X	X
AT 2692	DN 125-600							X	X

Detaljförteckning

Fig nr	1. Ventilhus	2. Klaff	3. Fjäder
AT 2662FE	Brons CC483K	DN50-150: Rostfritt syrafast stål 1.4408 + EPDM >DN150: Rostfritt syrafast stål 1.4404 + EPDM	1.4310
AT 2672FE	DN50-80: Stål 1.0460 >DN80: Stål 1.0425	DN50-80: Rostfritt stål 1.4308 + EPDM >DN80: Rostfritt stål 1.4301 + EPDM	1.4310
AT 2674F	DN50-80: Stål 1.0460 + tätn.yta 1.4370 >DN80: Stål 1.0425 + tätn.yta 1.4370	DN50-80: Rostfritt stål 1.4308 + EPDM >DN80: Rostfritt stål 1.4301 + EPDM	1.4310
AT 2682F	Rostfritt stål 1.4301	DN50-150: Rostfritt stål 1.4308 >DN150: Rostfritt stål 1.4301	1.4310
AT 2692F	Rostfritt syrafast stål 1.4404	DN50-150: Rostfritt syrafast stål 1.4408 >DN150: Rostfritt syrafast stål 1.4404	1.4310

Mått och vikt

DN	50	65	80	100	125	150	200	250	300	350	400	450	500
A	20	20	20	20	21	22	29	34	38	44	51	60	64
B	42	55	60	80	100	120	155	200	232	271	310	360	400
C	26	38	42	70	92	114	143	185	214	263	305	342	400
D	108	127	142	162	193	218	275	329	378	438	489	539	594
Vikt	1,3	1,6	1,9	2,3	3,4	4,5	8,5	13	20	26	36	61	85

Mått i mm, vikt i kg. Uppgifter för DN 600-1000 på begäran.

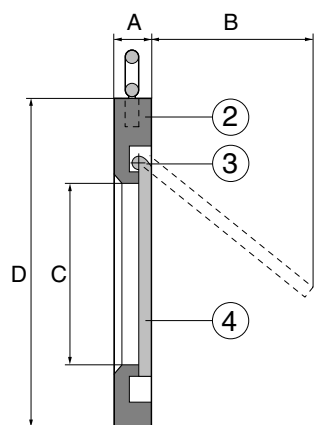

Funktion och konstruktion

Fjäderbelastad klaffbackventil med lågt tryckfall och kort bygglängd. Ventilen stänger innan mediaströmmen vänder. Hög täthet - speciellt med O-ringstättning. Ventilen är underhållsfri, har obelastad axel samt låg vikt.

Tekniska data

Läckageklass A för ventiler med mjuktätning. Läckageklass G för metalliskt tätande ventiler och för ventiler med tätning av PTFE. Läckageklass anges enligt EN12266-1.

Temperaturområde för mjuktätning:

NBR	-25 - +90°C
EPDM	-45 - +130°C
FPM (Viton)	-15 - +200°C
PTFE	-200 - +250°C

På den krökta delen av linjen är ventilen inte helt öppen och kan vara instabil (mindre dimension bör väljas). På den raka delen är ventilen fullt öppen och skall öppna stabilt.

Tryckfall (för vatten +20°C)

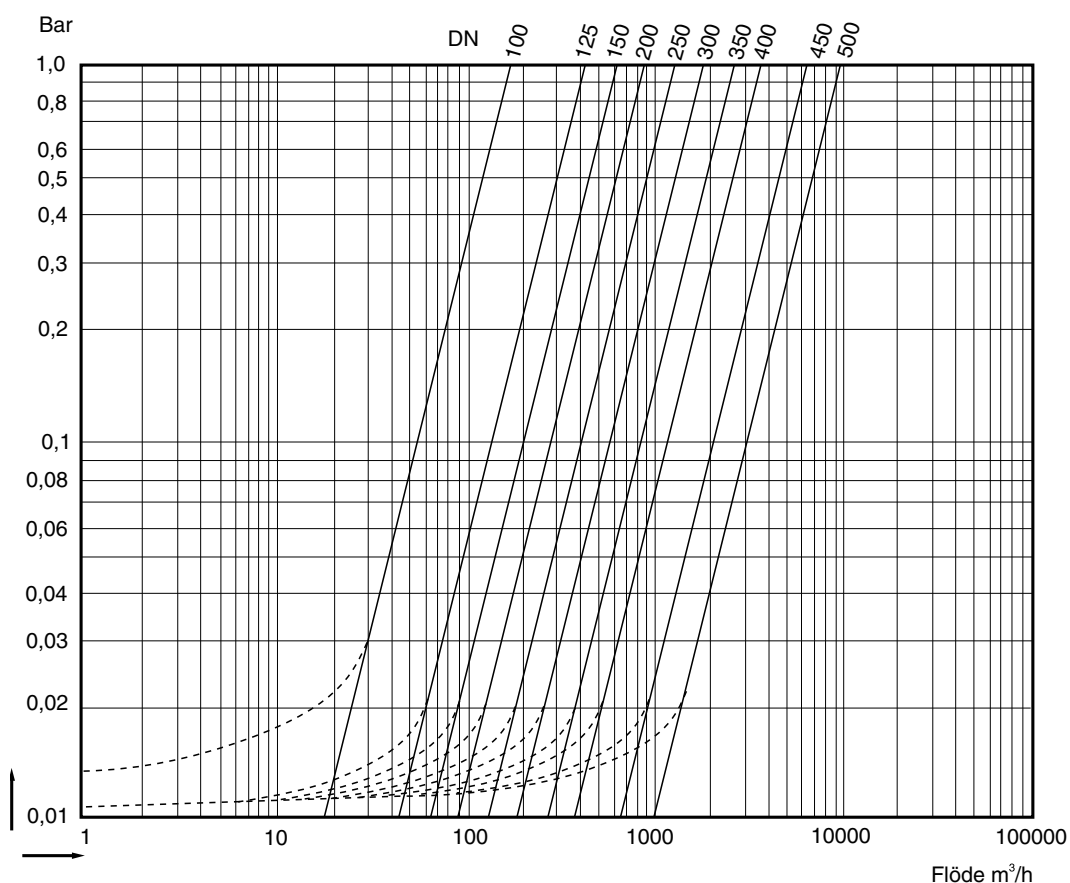

K_{VS} -värden för olika dimensioner:

DN	50	65	80	100	125	150	200	250	300	350	400	450	500
Kvs	25	58	65	185	410	630	890	1500	1850	2600	3600	6200	9500

Erforderligt tryck (ca) för att ventilerna skall öppna:

Placering DN	Horisontell	Horisontell	Vertikal	Vertikal
	med fjäder (bar)	utan fjäder (bar)	med fjäder (bar)	utan fjäder (bar)
100	0,015	Ca 0	0,023	0,008
125-150	0,01	Ca 0	0,018	0,008
200-300	0,01	Ca 0	0,022	0,012
350	0,01	Ca 0	0,025	0,015
400-500	0,01	Ca 0	0,026	0,016
500	0,01	Ca 0	0,032	0,022

Maximalt arbetstryck (bar) vid olika temperaturer enligt DIN EN 12516:

Tekniska data

	AT2662	AT2672/2674 DN50-300	AT2672/2674 DN350-500	AT2682 DN50-300	AT2682 DN350-500	AT2692 DN50-300	AT2692 DN350-500
-200 °C				40	25	40	25
-10 °C	16	40	25	40	25	40	25
10 °C	16	40	25	40	25	40	25
100 °C	16	33	21	34	22	38	24
200 °C	13	31	20	30	18	32	20
300 °C	9,6	26	16	25	15	27	17
400 °C		23	14			26	16
450 °C		13	8				

Tillbehör och varianter

- O-ringstättningar finns av EPDM (E), NBR (N), PTFE (T) eller Viton® (V).
- Andra materialskvaliteter/kombinationer kan erbjudas, t.ex. PP/EPDM
- Hävarm och vikt (byggglängden förlängs)
- ANSI Class 150, 300.

Installation

- Ventiltypen kräver mycket noggrann centrering i flänsförbandet.
- För inspänning mellan flänsar enl. EN 1092-1.
- Ventilerna kan installeras i horisontella ledningar och vertikala ledningar med flöde uppåt. Vid montering i horisontell rörledning ska ventilen placeras med lodrät axel.
- Pil på ventilhuset visar flödesriktning.

Märkning

Fabrikat, DN, PN, material och flödespil.

Beställningsnyckel

Exempel: AT 2672FE150			
Backventil av stål med fjäder och EPDM-O-ring , DN 150			
Ventil	Material	Tätning	Anslutning (DN)
2662F	Brons	- = metalliskt	150
2672F	Stål	E = EPDM	
2682F	Rostfritt stål	N = NBR	
2692F	Rostfritt syrafast stål	T = PTFE	
		V = Viton®	

Rätten till ändringar utan föregående meddelande förbehålls.
Armatec ansvarar inte för eventuella tryckfel eller misstäckning.
Dokumentet får kopieras endast i sin helhet.

